

北与野駅 本屋改札内 サインボード (0316-01-009)

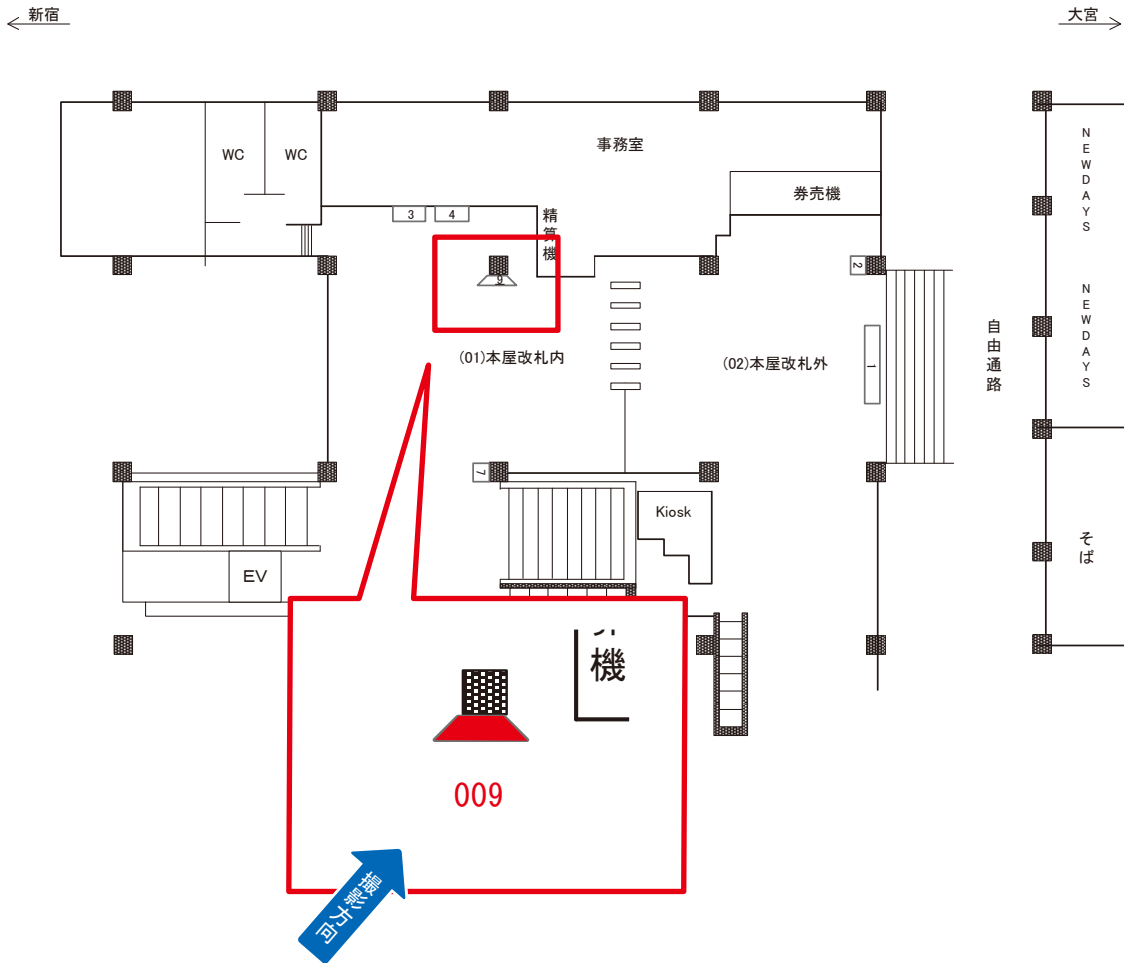

媒体番号	駅	場所	サイズ(H×W)	面数	月額定価	電気料金	点灯	返還日
0316-01-009	北与野	本屋改札内	1.10×0.80	1	25,000円	2,810円	8:00~23:00	2018/03/10

※業種によっては規制がある場合がございますので、事前にご相談ください。

☆1基でも半額媒体 (月額定価より半額になります)

北与野駅 上り線側 サインボード (0316-03-012)

← 新宿 → 大宮 →

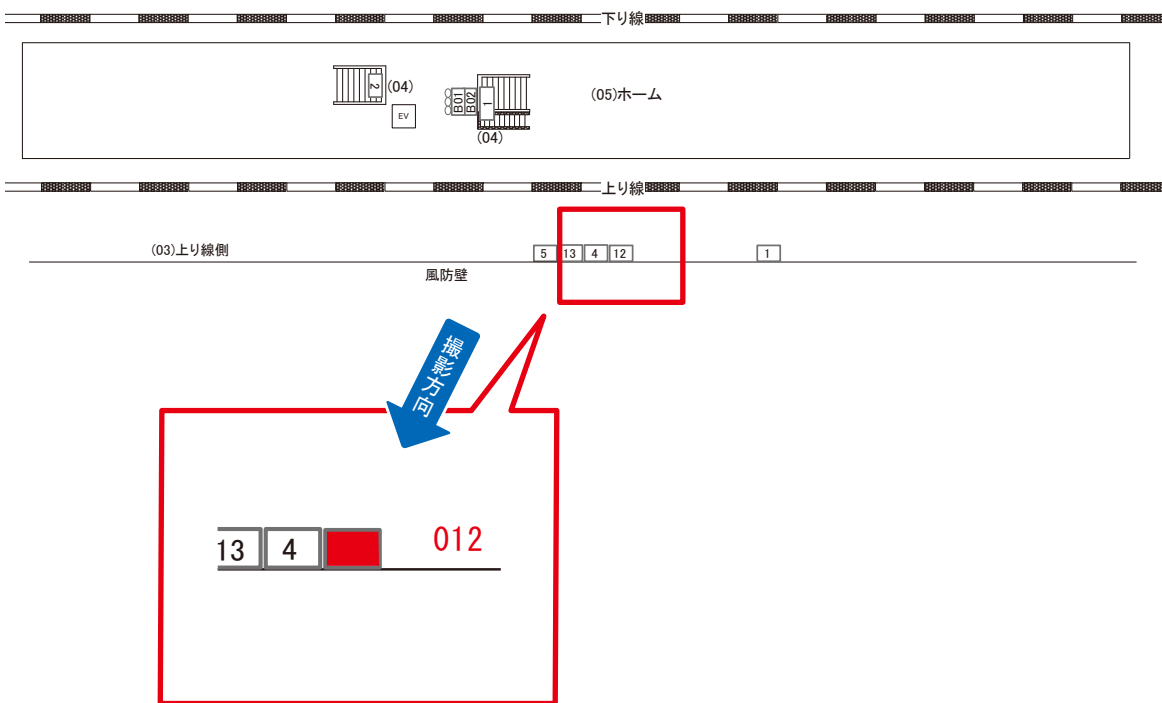

媒体番号	駅	場所	サイズ(H×W)	面数	月額定価	電気料金	点灯	返還日
0316-03-012	北与野	上り線側	1.20×2.70	1	30,000円	—	—	2018/07/20

※業種によっては規制がある場合がございますので、事前にご相談ください。

☆1基でも半額媒体 (月額定価より半額になります)

北与野駅 ホーム階段 サインボード (0316-04-001)

← 新宿 → 大宮 →

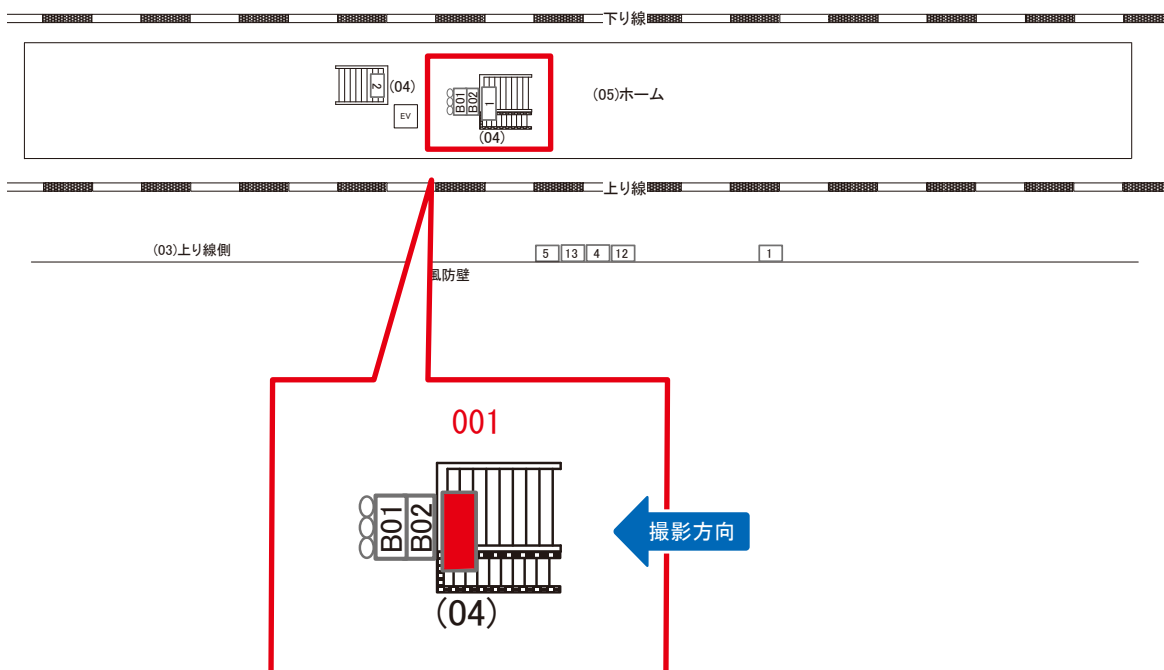

媒体番号	駅	場所	サイズ(H×W)	面数	月額定価	電気料金	点灯	返還日
0316-04-001	北与野	ホーム階段	0.90×2.70	1	32,000円	3,960円	8:00~23:00	2021/04/30

※業種によっては規制がある場合がございますので、事前にご相談ください。

☆3基以上申込で半額媒体 (月額定価より半額になります)

北与野駅 ホーム階段 サインボード (0316-04-002)

← 新宿 → 大宮 →

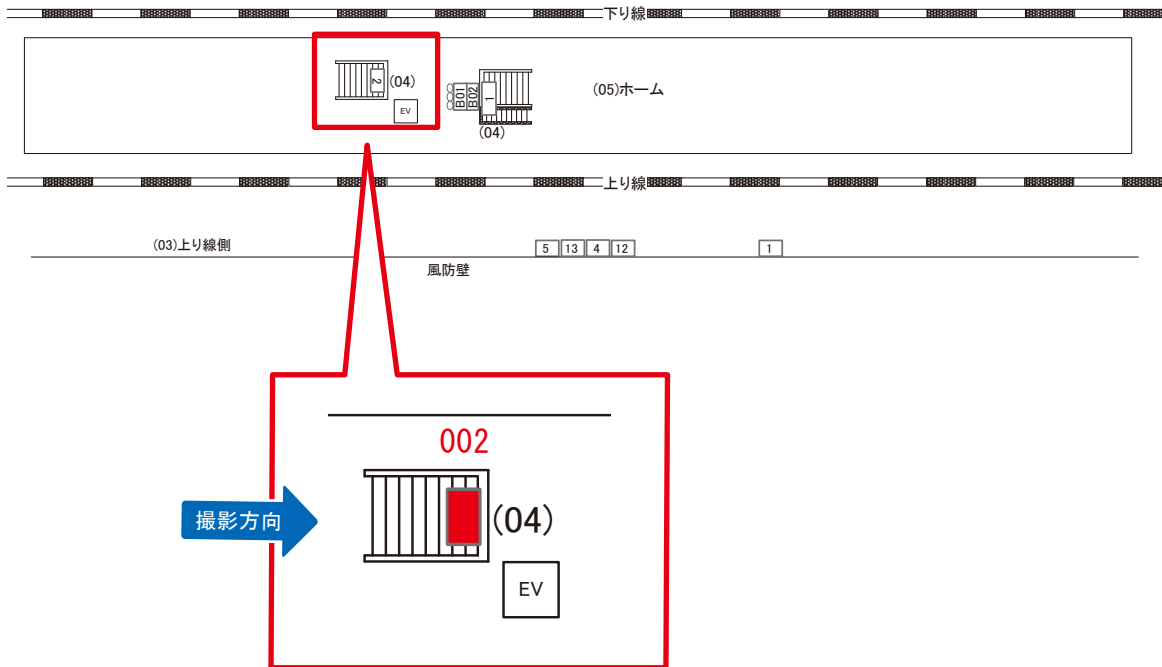

媒体番号	駅	場所	サイズ(H×W)	面数	月額定価	電気料金	点灯	返還日
0316-04-002	北与野	ホーム階段	0.90×2.70	1	32,000円	3,960円	8:00~23:00	2019/2/28

※業種によっては規制がある場合がございますので、事前にご相談ください。

☆1基でも半額媒体 (月額定価より半額になります)

北与野駅 ホーム サインボード (0316-05-B01)

← 新宿 → 大宮 →

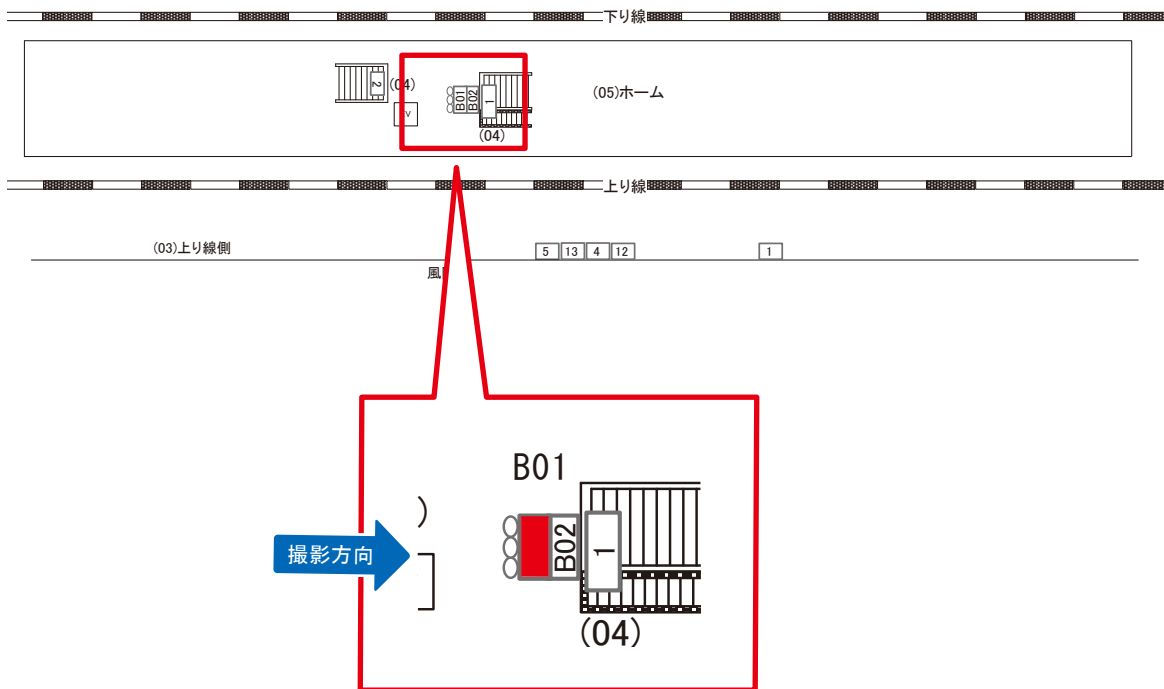

※両面販売B02

媒体番号	駅	場所	サイズ(H×W)	面数	月額定価	電気料金	点灯	返還日
0316-05-B01	北与野	ホーム	0.72 × 3.00	1	15,000円	—	—	2020/12/10

※業種によっては規制がある場合がございますので、事前にご相談ください。

☆3基以上申込で半額媒体 (月額定価より半額になります)

北与野駅 ホーム サインボード (0316-05-B02)

← 新宿 → 大宮 →

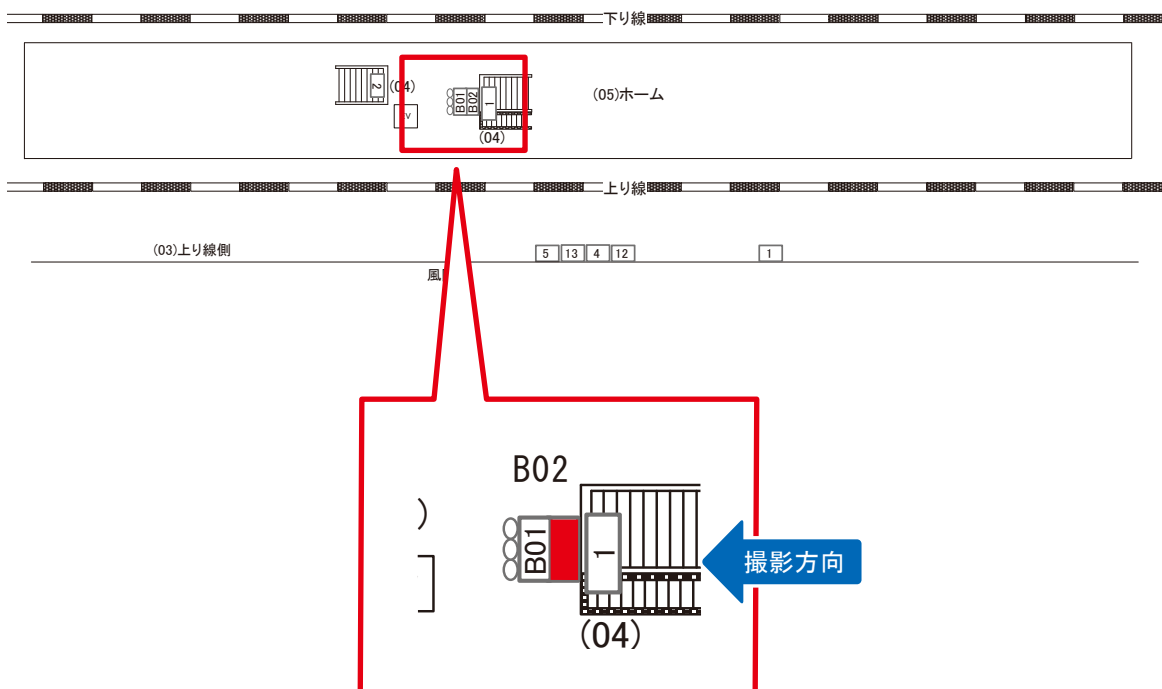

※両面販売B01

媒体番号	駅	場所	サイズ(H×W)	面数	月額定価	電気料金	点灯	返還日
0316-05-B01	北与野	ホーム	0.72×3.00	1	15,000円	—	—	2020/12/10

※業種によっては規制がある場合がございますので、事前にご相談ください。

☆3基以上申込で半額媒体 (月額定価より半額になります)